

Model Pulse M74DP Dual power Mini Airsoft Machine Gun OWNER'S MANUAL

READ ALL INSTRUCTIONS AND WARNINGS IN THIS
MANUAL BEFORE USING THIS SOFT AIR GUN

Distributed by
Crosman Corporation
7629 Routes 5 & 20
East Bloomfield, NY 14443
www.crosman.com
1-800-724-7486

SAPM74DP-515

YOU AND OTHERS WITH YOU SHOULD ALWAYS WEAR EYE PROTECTION TO PROTECT YOUR EYES.

READ ALL INSTRUCTIONS AND WARNINGS IN THIS MANUAL BEFORE USING THIS AIRSOFT GUN.

BUYER AND USER HAVE THE DUTY TO OBEY ALL LAWS ABOUT THE USE AND OWNERSHIP OF THIS AIRSOFT GUN.

Recommend 18 years or older to purchase. Intended for use by those 16 or older.

Please read this owner's manual completely. Remember to treat this airsoft gun with the same respect you would a firearm. Always carefully follow the safety instructions found in this owner's manual and keep this manual in a safe place for future use.

If you have any questions regarding your new airsoft gun, please contact Crosman Customer Service at: 1-800-724-7486, 585-657-6161 or www.crosman.com.

1. Learning the Parts of Your New Airsoft Gun.

Learning the names of the parts of your new airsoft gun will help you to understand your owner's manual. Use this manual to increase your enjoyment of this airsoft gun.

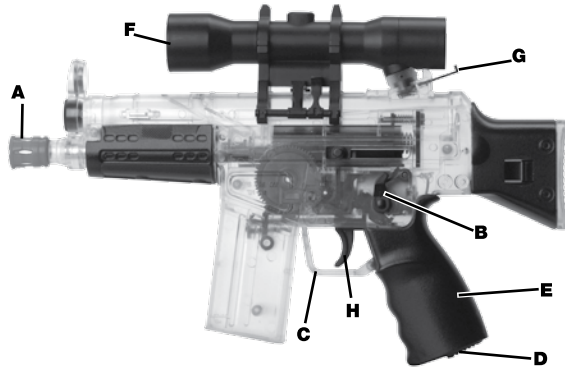

- A. Muzzle
- B. Safety
- C. Trigger Guard
- D. Battery Cover
- E. Grip Frame
- F. Vertical Feed System
- G. Vertical Feed System Port
- H. Trigger

2. Operating the Safety

WARNING: Keep the airsoft gun in the "ON SAFE" position until you are actually ready to shoot. Then turn the safety to the "OFF SAFE" position.

2.1 To Put the Airsoft Gun "ON SAFE"-

A. Electronic mode

- The safety is located on the left hand side of the gun behind the trigger (fig. 2)
- This airsoft gun is "ON SAFE", when pointing to "SAFE"

B Spring mode

- The safety is located on the left hand side of the gun behind the trigger (fig. 2)
- The airsoft gun is "ON SAFE" when the handle is pointing to the word "SAFE".

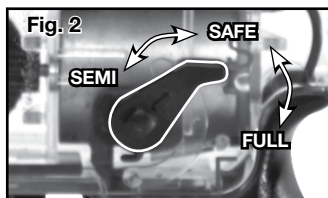

Like all mechanical devices, an airsoft gun safety can fail. Even when the safety is "ON SAFE", you should continue to handle the airsoft gun safely. NEVER point the airsoft gun at any person. NEVER point the airsoft gun at anything you do not intend to shoot.

2.2 To Take the Airsoft Gun "OFF SAFE"

A. Electronic mode

- Locate the safety on the left hand side of the gun behind the trigger.
- Using your thumb push the safety down toward the "FULL" and HOLD. The airsoft gun is now "OFF SAFE" and ready to fire.
- You must continue to hold the safety in the "OFF SAFE" position while shooting

B. Spring Mode

- Locate the safety on the left hand side of the gun behind the trigger.
- Push the safety up to the "SEMI" position- This will allow you to cock the gun.
- Cock the gun by pulling the bolt back.



3. Installing the batteries

- The Pulse M74DP is run on 4 AA batteries (not included).
- To install the batteries, locate the battery cover on the bottom of the grip frame.
- Slide the cover lock back and pull cover open.
- Insert 4 AA batteries as shown (fig. 3).
- Close battery cover, push down and slide cover lock back into place.

4. Loading and Unloading Plastic BBs.

WARNING: Use 6 mm plastic BBs only in this airsoft gun. Use of any other ammunition can cause injury to you or damage to the airsoft gun.

4.1 Loading Plastic BBs

DO NOT re-use plastic BBs because they could possibly cause damage to your airsoft gun.

- Make sure the airsoft gun is "ON SAFE" (step 2.1)
- Point the airsoft gun in a SAFE DIRECTION
- Slide forward the hopper door (fig. 4).
- Insert up to 250 6mm plastic BBs, shaking the gun slightly to help feed the BBs down in to the chamber.
- Close the hopper door.

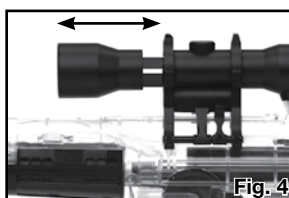

NOTE: YOU MUST MAKE SURE THAT THE DOOR BETWEEN THE HOPPER AND THE GUN IS OPEN FOR BBS TO FEED INTO THE GUN.

WARNING: Never assume that because the airsoft gun no longer fires a BB and/or the hopper is removed, that a BB is not lodged in the barrel. Always treat the airsoft gun as though it is loaded and with the same respect you would a firearm

4.2 Unloading the Plastic BBs

Unloading without firing

- Make sure the airsoft gun is "ON SAFE" (step 2.1) and pointed in a SAFE DIRECTION.
- Slide forward the hopper door.
- Turn the airsoft gun upside down.
- Gently shake until all plastic BBs have been emptied.
- Close the hopper door.

4.3 Unloading by Firing

- Make sure the airsoft gun is "ON SAFE" (step 2.1) and pointed in a SAFE DIRECTION.
- Your airsoft gun is fully automatic. It will continue to fire as you hold in the trigger.
- When you are sure of your target and backstop, and the area around the target is clear take the airsoft gun "OFF SAFE" (section 2A) aim and pull the trigger to fire.
- While holding the safety in the "FULL" position, squeeze and hold the trigger for continuous fire until no more bbs are released.

WARNING: Never assume that because the airsoft gun no longer fires a BB and/or the hopper is removed, that a BB is not lodged in the barrel. Always treat the airsoft gun as though it is loaded and with the same respect you would a firearm

5. Aiming and Firing Safety

- You and others with you should always wear eye protection designed for airsoft to protect your eyes.
- Always point your airsoft gun in a SAFE DIRECTION.
- Do not shoot at hard surfaces or at the surface of water. The plastic BBs may bounce off or ricochet and hit someone or something you had not intended to hit.
- DO NOT re-use plastic BBs because they could possibly cause damage to your airsoft gun.
- Your airsoft gun is designed for target shooting and is suited for both indoor and outdoor use. Always remember to place your target carefully. THINK about what you will hit if you miss the target.
- Your airsoft gun is fully automatic. It will continue to fire as you hold in the trigger.
- While holding the safety in the "OFF SAFE" position, squeeze and hold the trigger for continuous fire.
- When you are sure of your target and backstop, and the area around the target is clear, load and charge the airsoft gun following sections 3 and 4. Take the airsoft gun "OFF SAFE" (section 2A) aim and pull the trigger to fire.

NOTE: The safety must be held in position for the airsoft gun to fire.

6. Maintaining Your Airsoft Gun

- DO NOT MODIFY OR ALTER YOUR AIRSOFT GUN. Attempts to modify the airsoft gun in any way inconsistent with this manual may make it unsafe to use, cause serious injury and will void the warranty.
- If you drop your airsoft gun, check to see that it works properly before you use it again. If anything seems changed, like a shorter or weaker trigger pull, this may mean worn out or broken parts. Call Customer Service at Crosman for assistance before using your airsoft gun again.
- Occasionally shake the gun to ensure smooth BB feeding.

- Change the batteries if firing cycle becomes slow

6.1 Clearing a Jam

- Never look down the end of barrel to see if a jam has been cleared.
- Make sure the airsoft gun is "ON SAFE" and pointed in a SAFE DIRECTION.
- Insert the tapered end of the cleaning rod into the barrel, with the angle toward the breech (where the magazine connects).
- CAREFULLY and slowly apply more pressure until you push the BB out of the breech.

6.2 To Clean the Airsoft gun barrel:

- Spray a cleaning patch with Crosman Nitro Lubricant oil.
- With patch on rod, insert in into barrel to clean
- Swab barrel 3-4 times
- Repeat swabbing procedure with a dry patch
- Barrel is clean when patches come out clean after dry swabbing.

7. Reviewing Safety

- Do not ever point the airsoft gun at any person. Do not ever point the airsoft gun at anything you do not intend to shoot.
- Always treat the airsoft gun as though it is loaded and with the same respect you would a firearm.
- Always aim in a SAFE DIRECTION. Always keep the muzzle of the airsoft gun pointed in a SAFE DIRECTION.
- Always keep the airsoft gun "ON SAFE" until you are ready to shoot in a SAFE DIRECTION.
- Always check to see if the airsoft gun is "ON SAFE" and unloaded when getting it from another person or from storage.
- Always keep your finger off the trigger and out of the trigger guard until ready to shoot.
- You and others with you should always wear eye protection to protect your eyes.
- Always wear eye protection designed for airsoft over your regular glasses.
- Use 6 mm plastic BBs only.
- Do not reuse plastic BBs because they could cause possible damage to your airsoft gun.
- Do not shoot at hard surfaces or at the surface of water. The plastic BBs may bounce off or ricochet and hit someone or something you had not intended to hit.
- Replace the backstop if it becomes worn. Place the backstop in a location that will be safe should the backstop fail.
- Your backstop should be checked for wear before and after each use. All backstops are subject to wear and will eventually fail. Replace your backstop if the surface is worn or damaged or if a ricochet occurs.
- Do not attempt to disassemble or tamper with your airsoft gun.
- DO NOT MODIFY OR ALTER YOUR AIRSOFT GUN. Attempts to modify the airsoft gun in any way may make your airsoft gun unsafe to use, cause serious injury or death and will void the warranty.
- Using unauthorized repair centers or modifying the function of your airsoft gun in any way may be unsafe and will void your warranty.
- Do not put the airsoft gun away loaded. Make sure ALL of the plastic BBs are unloaded from the airsoft gun.
- Always store this airsoft gun in a secure location.

Specifications

Mechanism/Action	Electronic or spring	Overall Length	11.75 in
Caliber/Ammunition	6mm Plastic BBs	Barrel	Smooth
Reservoir	Up to 250 6mm BBs	Safety	Lever
Weight	12 oz. (.37 kg)	Velocity	Up to 150 fps (45.72 m/s)

PERFORMANCE: Many factors can affect velocity, including brand of projectile, type of projectile and barrel condition.

DO NOT RETURN THIS PRODUCT TO THE STORE.

Our friendly customer service representatives will be glad to help. You can get answers to frequently asked questions at www.crosman.com or you can contact us directly at 1-800-7AIRGUN (1-800-724-7486)

CUSTOMER SERVICE

If your airsoft gun is not functioning, we recommend that you call Crosman Corporation Customer service at 1-800-724-7486 or 585-657-6161. (International customers should contact their distributor.) DO NOT ATTEMPT TO DISASSEMBLE IT! If you take it apart you probably will not be able to reassemble it correctly. Crosman assumes no warranty responsibility under such circumstances.

For optimum performance use Crosman ammunition only. Using other than Crosman branded ammunition may cause your product to malfunction and may void your warranty.

LIMITED 30 DAY WARRANTY

This product is warranted to the retail consumer for 30 days from date of retail purchase against defects in material and workmanship and is transferable.

WHAT IS COVERED

Replacement parts and labor. Transportation charges to consumer for repaired product.

WHAT IS NOT COVERED

Transportation charges to Crosman for product. Damages caused by abuse, modification or failure to perform normal maintenance. Any other expense. CONSEQUENTIAL DAMAGES, INCIDENTAL DAMAGES, OR INCIDENTAL EXPENSES, INCLUDING DAMAGE TO PROPERTY. SOME STATES DO NOT ALLOW THE EXCLUSION OR LIMITATION OF INCIDENTAL OR CONSEQUENTIAL DAMAGES, SO THE ABOVE LIMITATION OR EXCLUSION MAY NOT APPLY TO YOU.

WARRANTY CLAIMS

USA Customers: Attach your name, address, description of problem, phone number and copy of sales receipt to product. Package and return to Crosman Corporation, Routes 5 & 20, East Bloomfield, NY 14443.

International Customers: Please return product to your nearest distributor. If you do not know your distributor, please call 585-657-6161 and ask for our International Department for assistance.

IMPLIED WARRANTIES

ANY IMPLIED WARRANTIES, INCLUDING THE IMPLIED WARRANTIES OF MERCHANTABILITY AND FITNESS FOR A PARTICULAR PURPOSE, ARE LIMITED IN DURATION TO 30 DAYS FROM DATE OF RETAIL PURCHASE. SOME STATES DO NOT ALLOW LIMITATIONS ON HOW LONG AN IMPLIED WARRANTY LASTS, SO THE ABOVE LIMITATIONS MAY NOT APPLY TO YOU.

To the extent any provision of this warranty is prohibited by federal, state, or municipal law which cannot be pre-empted, it shall not be applicable. This warranty gives you specific legal rights, and you may also have other rights which vary from state to state.

CROSMAN is a registered trademark of Crosman Corporation in the United States.

Modelo Pulse M74DP

Miniametralladora De Aire Suave De Doble Poder

MANUAL DEL PROPIETARIO

LEA TODAS LAS INSTRUCCIONES Y ADVERTENCIAS DE ESTE MANUAL ANTES DE USAR ESTE RIFLE DE AIRE SUAVE MANUAL BEFORE USING THIS SOFT AIR GUN

Distribuido por
Crosman Corporation
7629 Routes 5 & 20
East Bloomfield, NY 14443
www.crosman.com
1-800-724-7486

ADVERTENCIA: No es un juguete. Es necesaria la supervisión de un adulto. El uso inadecuado puede causar lesiones graves, en particular a los ojos. El usuario y todas las personas que estén al alcance del arma deben llevar protección para los ojos diseñada para armas de aire suave. Puede ser peligroso hasta a 91.5 metros (100 yardas). Por favor, lea el manual del usuario antes de usar el arma.

ADVERTENCIA: No blanda ni muestre esta arma de aire suave en público; puede confundir a la gente y podría ser delito. La policía y otras personas pueden pensar que se trata de un arma de fuego. No cambie la coloración o las marcas de modo que tenga un mayor parecido con un arma de fuego. Es peligroso y podría tratarse de un delito.

USTED Y LAS DEMÁS PERSONAS DEBEN USAR SIEMPRE PROTECCIÓN OCULAR PARA PROTEGER SUS OJOS.

LEA TODAS LAS INSTRUCCIONES Y ADVERTENCIAS DE ESTE MANUAL ANTES DE USAR ESTA ARMA DE AIRE SUAVE.

EL COMPRADOR Y EL USUARIO TIENEN EL DEBER DE OBEDECER TODAS LAS LEYES RELATIVAS AL USO Y PROPIEDAD DE ESTA ARMA DE AIRE SUAVE.

Se recomienda que la persona tenga 18 años o más para comprarla. Diseñada para ser usada por personas de 16 años de edad o mayores.

Por favor, lea por completo este manual del usuario. Recuerde tratar esta arma de aire suave con el mismo respeto que le tendría a un arma de fuego. Siempre siga cuidadosamente las instrucciones de seguridad que se encuentran en este manual del propietario y consérvelo en lugar seguro para utilizarlo en el futuro.

Si tiene preguntas sobre su nueva arma de aire suave, comuníquese con Servicio al Cliente de Crosman al: 1-800-724-7486, 585-657-6161 o www.crosman.com.

1. Aprender las partes de su nueva arma de aire suave.

Aprenderse los nombres de las partes de su nueva arma de aire suave le ayudará a entender su manual del propietario. Use este manual para aumentar su disfrute de esta arma de aire suave.

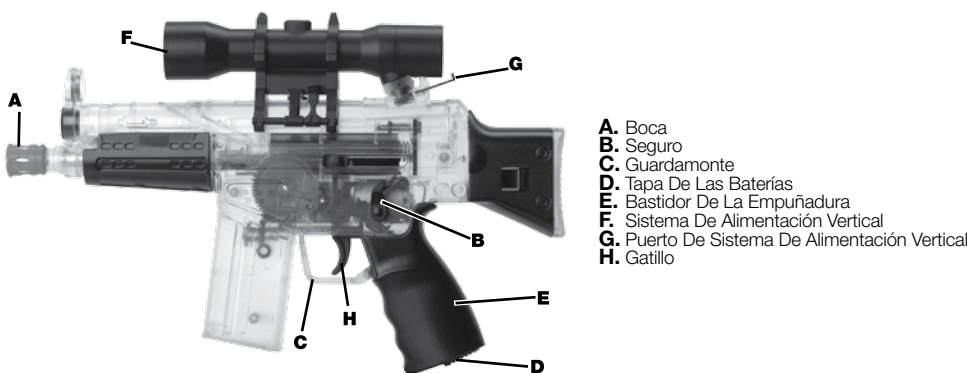

2. Operación del seguro

ADVERTENCIA: Mantenga el arma de aire suave en posición de "ON SAFE" (seguro activado) hasta que esté efectivamente listo para disparar. Luego gire el seguro a la posición "OFF SAFE" (Seguro desactivado).

2.1 Para activar el seguro del arma de aire suave ("ON SAFE")

A. Modo electrónico

- El seguro se encuentra del lado izquierdo del arma, detrás del gatillo (fig. 2)
- Esta arma de aire suave tiene el seguro activado ("ON SAFE") cuando apunta a "SAFE"

B. Modo de resorte

- El seguro se encuentra del lado izquierdo del arma, detrás del gatillo (fig. 2)
- El arma de aire suave tiene el seguro activado ("ON SAFE") cuando el mango apunta a la palabra "SAFE".

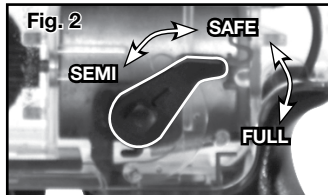

Como todos los dispositivos mecánicos, el seguro de un arma de aire suave puede fallar. Incluso con el seguro activado ("ON SAFE"), debe seguir manipulando con seguridad el arma de aire suave. NUNCA apunte el arma de aire suave a ninguna persona. NUNCA apunte el arma de aire suave a nada a lo que no tenga intención de dispararle.

2.2 Para desactivar el seguro del arma de aire suave ("OFF SAFE")

A. Modo electrónico

- Encuentre el seguro del lado izquierdo del arma, detrás del gatillo.
- Con el pulgar, empuje el seguro hacia abajo hacia la "FULL" y sosténgalo. El arma de aire suave tiene ahora el seguro desactivado ("OFF SAFE") y está lista para disparar.
- Debe continuar sosteniendo el seguro en posición de desactivado ("OFF SAFE") mientras esté disparando

B. Modo de resorte

- Encuentre el seguro del lado izquierdo del arma, detrás del gatillo.
- Empuje el seguro hacia arriba a la posición "SEMI"... Esto le permitirá amartillar el arma.
- Amartille el arma tirando el cerrojo hacia atrás.

3. Instalación de las baterías

- El Pulse M74DP funciona con 4 baterías AA (no incluidas).
- Para instalar las baterías, encuentre la tapa de las baterías en la parte inferior del marco de la cachapa.
- Deslice hacia atrás el seguro de la tapa y tire de ésta para abrirla.
- Instale 4 baterías AA como se muestra (fig. 3).
- Cierre la tapa de las baterías, empujela hacia abajo y deslice el seguro de la tapa de nuevo a su sitio.



4. Carga y descarga de las municiones de plástico

ADVERTENCIA: Use solamente municiones de plástico de 6 mm en esta arma de aire suave. El uso de cualquier otro tipo de munición puede causarles lesiones o dañar el arma de aire.

4.1 Carga de las municiones de plástico

- No reutilice las municiones de plástico, ya que podrían causarles daños a su arma de aire suave.
- Asegúrese de que el arma de aire suave tenga el seguro activado ("ON SAFE") (paso 2.1)
- Apunte el arma de aire suave en una DIRECCIÓN SEGURA
- Deslice hacia delante la puerta de la tolva (fig. 4).
- Introduzca hasta 250 municiones de plástico de 6 mm, sacudiendo ligeramente el arma para ayudar a alimentar las municiones a la recámara.
- Cierre la puerta de la tolva.

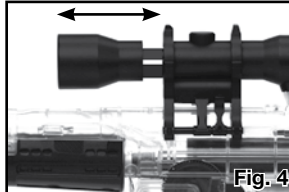

NOTA: DEBE ASEGURARSE DE QUE LA PUERTA ENTRE LA TOLVA Y EL ARMA ESTÉ ABIERTA PARA QUE LAS MUNICIONES SE PUEDAN ALIMENTAR AL ARMA.

ADVERTENCIA: Nunca suponga que, debido a que el arma de aire suave ya no dispara municiones o se ha quitado la tolva, no hay una munición alojada en el cañón. Siempre trate el arma de aire suave como si estuviera cargada y con el mismo respeto que le tendría a un arma de fuego.

4.2 Descarga de las municiones de plástico

Descargar sin disparar

- Cuide que el arma de aire suave tenga el seguro activado ("ON SAFE") (paso 2.1) y que esté apuntado en una DIRECCIÓN SEGURA.
- Deslice hacia delante la puerta de la tolva.
- Gire el arma de aire suave boca abajo.
- Sacuda suavemente hasta que hayan salido todas las municiones de plástico.
- Cierre la puerta de la tolva.

4.3 Descargar disparando

- Cuide que el arma de aire suave tenga el seguro activado ("ON SAFE") (paso 2.1) y que esté apuntado en una DIRECCIÓN SEGURA.
- Su arma de aire suave es totalmente automática. Seguirá disparando mientras usted mantenga oprimido el gatillo.
- Sosteniendo el seguro en la posición "OFF SAFE" (desactivado), mantenga oprimido el gatillo para disparar continuamente.
- Sosteniendo el seguro en la posición "FULL", mantenga oprimido el gatillo para disparar continuamente hasta que ya no se disparen municiones.

ADVERTENCIA: Nunca suponga que, debido a que el arma de aire suave ya no dispara municiones o se ha quitado la tolva, no hay una munición alojada en el cañón. Siempre trate el arma de aire suave como si estuviera cargada y con el mismo respeto que le tendría a un arma de fuego.

5. Apuntar y disparar con seguridad

- Usted y las demás personas deben siempre usar protección ocular diseñada para armas de aire suave con objeto de proteger sus ojos.
 - Siempre apunte su arma de aire suave en una DIRECCIÓN SEGURA.
 - No dispare a superficies duras o a la superficie del agua. Las municiones de plástico pueden rebotar y golpear a alguien o algo que usted no tenía intención de golpear.
 - NO reutilice las municiones de plástico, ya que podrían causarles daños a su arma de aire suave.
 - Su arma de aire suave está diseñada para tiro al blanco y es adecuada para usarse bajo techo o al aire libre. Recuerde siempre colocar su blanco con cuidado. PIENSE en lo que puede golpear si no atina al blanco.
 - Su arma de aire suave es totalmente automática. Seguirá disparando mientras usted mantenga oprimido el gatillo.
 - Sosteniendo el seguro en la posición "OFF SAFE" (desactivado), mantenga oprimido el gatillo para disparar continuamente.
 - Cuando esté seguro de su blanco y respaldo, y no haya gente en el área alrededor del blanco, cargue y amartille el arma de aire suave siguiendo lo indicado en las secciones 3 y 4. Desactive el seguro del arma de aire suave (póngala en "OFF SAFE") (sección 2A), apunte y tire del gatillo para disparar.
- Nota: El seguro debe sostenerse en posición para que dispare el arma de aire suave.

6. Mantenimiento de su arma de aire suave

- NO MODIFIQUE NI ALTERE SU ARMA DE AIRE SUAVE. Los intentos de modificar el arma de aire suave de cualquier forma que no esté indicada en este manual pueden hacer que su uso sea inseguro, ocasionar graves lesiones y anularán la garantía.
- Si el arma de aire suave cae, compruebe visualmente que funcione correctamente antes de volverla a usar. Si parece que cualquier cosa ha cambiado, como que el gatillo esté más corto o más suave, puede ser indicación de piezas desgastadas o rotas. Llame a Servicio al Cliente de Crosman para obtener ayuda antes de volver a usar su arma de aire suave.
- Sacuda ocasionalmente el rifle para asegurar la alimentación uniforme de municiones.
- Cambie las batería ssi el ciclo de disparo se hace lento.

6.1 Eliminar un atascamiento

- Nunca mire por el extremo del cañón para ver si se ha eliminado un atascamiento.
- Asegúrese de que el rifle de aire suave tenga el seguro activado ("ON SAFE") y esté apuntado en una DIRECCIÓN SEGURA.
- Inserte el extremo ahusado de la varilla de limpieza en el cañón, con el ángulo hacia la recámara (donde se conecta el cargador).
- CUIDADOSAMENTE y con lentitud, aplique más presión hasta que empuje la munición sacándola de la recámara.

6.2 Para limpiar el cañón del arma de aire suave:

- Frocie una almohadilla de limpieza con aceite Crosman Nitro Lubricant.
- Con la almohadilla en la baqueta, introduzca en el cañón para limpiarlo
- Recorra el cañón 3 ó 4 veces
- Repita el procedimiento de limpieza con una almohadilla seca
- El cañón está limpio cuando las almohadillas salen limpias después de recorrerlo.

7. Revisión de la seguridad

- Nunca apunte el arma de aire suave a una persona. Nunca apunte con el arma de aire suave a nada a lo que no tenga intención de dispararle.
- Siempre trate el arma de aire suave como si estuviera cargada y con el mismo respeto que le tendría a un arma de fuego.
- Apunte siempre en una DIRECCIÓN SEGURA. Mantenga siempre el cañón del arma de aire suave apuntado en una DIRECCIÓN SEGURA.
- Mantenga siempre el arma de aire suave en la posición "ON SAFE" (seguro activado) hasta que esté listo para disparar en una DIRECCIÓN SEGURA.
- Siempre compruebe que el arma de aire suave tenga el seguro activado ("ON SAFE") y esté descargada al recibirla de otra persona o al sacarla después de estar guardada.
- Mantenga siempre el dedo apartado del gatillo y fuera del guardamonte hasta que esté listo para disparar.
- Usted y las demás personas deben usar siempre protección ocular para proteger sus ojos.
- Use siempre sobre sus gafas protección ocular diseñada para armas de aire suave.
- Use solamente municiones de plástico de 6 mm.
- No reutilice las municiones de plástico, ya que podrían causarles daños a su arma de aire suave.
- No dispare a superficies duras o a la superficie del agua. Las municiones de plástico pueden rebotar y golpear a alguien o algo que usted no tenía intención de golpear.
- Reemplace el respaldo si se desgasta. Coloque el respaldo en un lugar que sea seguro en caso de que falle el respaldo.
- Debe revisarse el desgaste del respaldo antes y después de cada uso. Todos los respaldos se desgastan y con el tiempo dejarán de servir. Reemplace el respaldo si la superficie está desgastada o dañada, o si rebota la munición.
- No intente desarmar su arma de aire suave ni la manipule indebidamente.
- NO MODIFIQUE NI ALTERE SU ARMA DE AIRE SUAVE. Los intentos de modificar el arma de aire suave de cualquier forma pueden hacer que no sea seguro usarla, ocasionar graves lesiones o la muerte, y anular la garantía.
- El uso de centros de reparaciones no autorizados o la modificación de las funciones de su arma de aire suave en cualquier forma puede ser inseguro y anulará la garantía.
- No guarde cargada el arma de aire suave. Asegúrese de que TODAS las municiones de plástico se hayan descargado del arma de aire suave.
- Siempre almacene esta arma de aire suave en un sitio seguro.

Specifications

Mecanismo/Acción	Electrónico o de resorte	Longitud total	11.75 pulgadas
Calibre/Municiones	Municiones de plástico de 6 mm	Cañón	Liso
Depósito	Hasta 250 municiones de 6 mm	Seguro	Palanca
Peso	12 onzas (.37 kg)	Velocidad	Hasta 45.72 m/s (150 fps)

DESEMPEÑO: Muchos factores pueden afectar la velocidad, como la marca del proyectil, el tipo de proyectil y las condiciones del cañón.

ALTO. NO DEVUELVA SU PRODUCTO A LA TIENDA.

Nuestros amables representantes de servicio al cliente le ayudarán con gusto. Puede obtener respuestas a preguntas muy frecuentes en www.crosman.com o puede comunicarse con nosotros directamente al 1-800-7AIRGUN (1-800-724-7486)

SERVICIO AL CLIENTE

Si su arma de aire suave no funciona, le recomendamos que llame a Servicio al Cliente de Crosman Corporation al 1-800-724-7486 o al 585-657-6161. (Los clientes internacionales deben ponerse en contacto con su distribuidor.) ¡NO INTENTE DESARMARLA! Si la desarma, probablemente no podrá volver a armarla correctamente. Crosman no asume ninguna responsabilidad de garantía bajo tales circunstancias.

Para disfrutar de un rendimiento óptimo, use solamente municiones Crosman. El uso de munición de marca distinta de las de Crosman puede hacer que su producto falle y puede anular su garantía.

GARANTÍA LIMITADA POR 30 DÍAS

Este producto está garantizado para el comprador al menudeo durante 30 días a partir de la fecha de compra al menudeo contra defectos en materiales y mano de obra, y es transferible.

QUÉ ESTÁ CUBIERTO

Refacciones y mano de obra. Cargos del transporte del producto reparado al consumidor.

QUÉ NO ESTÁ CUBIERTO

Cargos de transporte del producto a Crosman. Los daños ocasionados por mal uso, modificación o negligencia en la realización del mantenimiento normal. Cualquier otro gasto. DAÑOS CONSECUCIONALES O INCIDENTALES, O GASTOS INCIDENTALES, INCLUIDOS LOS DE DAÑOS A LA PROPIEDAD. ALGUNOS ESTADOS NO PERMITEN LA EXCLUSIÓN O LIMITACIÓN DE DAÑOS INCIDENTALES O CONSECUCIONALES, DE MODO QUE ES POSIBLE QUE LA LIMITACIÓN O EXCLUSIÓN ANTES SEÑALADOS NO SE LE APLIQUEN A USTED.

RECLAMACIONES POR GARANTÍA

Cientes de los EE.UU.: Adjunte al producto su nombre, dirección, descripción del problema, número telefónico y una copia del recibo de ventas. Empáquelo y devuélvalo a Crosman Corporation, Routes 5 & 20, East Bloomfield, NY 14443.

Cientes internacionales: Devuelva el producto a su distribuidor más cercano. Si no conoce a su distribuidor, llame al 585-657-6161 y pida hablar con nuestro Departamento Internacional (International Department) para obtener ayuda.

GARANTÍAS IMPLÍCITAS

CUALQUIER GARANTÍA IMPLÍCITA, INCLUIDAS LAS GARANTÍAS IMPLÍCITAS DE COMERCIABILIDAD Y ADECUACIÓN PARA UN PROPÓSITO EN PARTICULAR, TIENEN UNA DURACIÓN LIMITADA DE 30 DÍAS A PARTIR DE LA FECHA DE LA COMPRA AL MENEDEO. ALGUNOS ESTADOS NO PERMITEN LIMITACIONES SOBRE LA DURACIÓN DE UNA GARANTÍA IMPLÍCITA, DE MODO QUE ES POSIBLE QUE LAS LIMITACIONES ANTES INDICADAS NO SE LE APLIQUEN A USTED.

En la medida en que cualquier disposición de esta garantía esté prohibida por leyes federales, estatales o municipales, que no pueda adelantarse, no será aplicable. Esta garantía le otorga derechos legales concretos y es posible que tenga también otros derechos que varían según el estado.

CROSMAN es una marca comercial registrada de Crosman Corporation en los Estados Unidos.

Modèle Pulse M7DP4 Mini mitrailleuse Airsoft double mode GUIDE D'UTILISATION

LISEZ TOUTES LES DIRECTIVES AVANT
D'UTILISER CETTE CARABINE SOFT AIR.

Distribué par
Crosman Corporation
7629 Routes 5 & 20
East Bloomfield, NY 14443
www.crosman.com
1-800-724-7486

SAPM74DP-516

MISE EN GARDE : Ceci n'est pas un jouet. La supervision d'un adulte est requise. Un usage inapproprié ou irréfléchi peut causer des blessures graves, particulièrement aux yeux. Une protection des yeux conçue pour les armes airsoft doit être portée par l'utilisateur et toute personne à proximité. Peut être dangereux jusqu'à une distance de 100 yards (91,44 m). Lisez le guide d'utilisation avant d'en faire usage.

MISE EN GARDE : Ne pas brandir ou exposer cette arme airsoft en public – cela pourrait porter à confusion auprès des gens et constituer un crime. Les policiers et autres personnes pourraient croire qu'il s'agit d'une arme à feu. Ne pas changer la couleur et le marquage pour qu'elle ressemble davantage à une arme à feu. Cela est dangereux et peut constituer un crime.

VOUS ET TOUTES PERSONNES PRÈS DE VOUS DEVRIEZ TOUJOURS PORTER DES LUNETTES DE PROTECTION.

LISEZ TOUTES LES DIRECTIVES AVANT L'UTILISATION.

L'ACHETEUR ET L'UTILISATEUR SONT TENUS DE SE CONFORMER À TOUTES LES LOIS RELATIVES À L'USAGE ET LA PROPRIÉTÉ DE CETTE ARME AIRSOFT.

Achat recommandé pour les personnes âgées de 18 ans et plus.
Réservé à l'usage des personnes de 16 ans et plus.

Veillez lire entièrement ce guide d'utilisation. Rappelez-vous de manipuler cette arme airsoft avec autant de précautions que vous le feriez pour une arme à feu. Suivez toujours attentivement les consignes de sécurité contenues dans ce guide d'utilisation et conservez-le en lieu sûr pour consultation ultérieure.

Pour toutes questions concernant votre nouvelle arme airsoft, veuillez communiquer avec le Service à la clientèle Crosman au : 1-800-724-7486, 585-657-6161 ou à www.crosman.com.

1. Connaître les parties de votre nouvelle arme airsoft

Vous comprendrez mieux votre guide d'utilisation si vous connaissez le nom des parties qui composent votre nouvelle arme airsoft. Pour en profiter pleinement, servez-vous de ce guide.

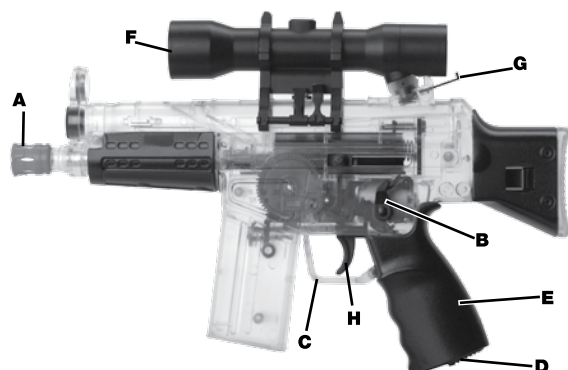

A. Bouche
B. Verrou De Sécurité
C. Pontet
D. Volet Du Compartiment Des Piles
E. Crosse
F. Systémed'alimentation Verticale
G. Orifice Du Systémed' Alimentation Verticale
H. Détené

2. Comment utiliser le cran de sûreté

MISE EN GARDE : Laissez le cran de sûreté enclenché jusqu'à ce que vous soyez vraiment prêt à tirer. Abaissez alors le cran pour dégager la sûreté.

2.1 Pour enclencher la sûreté

A. Mode électronique

- Le cran de sûreté est situé sur le côté gauche de l'arme, derrière la détente (fig. 2).
- Le cran de sûreté est enclenché lorsqu'il pointe vers le mot « SAFE ».

B. Mode à ressort

- Le cran de sûreté est situé sur le côté gauche de l'arme, derrière la détente (fig. 2).
- Le cran de sûreté est enclenché lorsqu'il pointe vers le mot « SAFE ».

Comme tout mécanisme, il est possible que le dispositif de sûreté d'une arme airsoft fasse défaut. Même quand le cran de sûreté est enclenché, vous devez continuer à manipuler l'arme airsoft avec précaution. Ne pointez JAMAIS l'arme airsoft vers quelqu'un. Ne pointez JAMAIS l'arme airsoft en direction de quelque chose que vous n'avez pas l'intention d'atteindre.

2.2 Pour dégager la sûreté

A. Mode électronique

- Repérez le cran de sûreté sur le côté gauche de l'arme, derrière la détente.
- En utilisant votre pouce, abaissez le cran en direction du « FULL » et maintenez-le en place. La sûreté de l'arme airsoft est alors dégagée et vous êtes prêt à tirer.
- Vous devez maintenir le cran de sûreté abaissé pendant que vous tirez.

B. Mode à ressort

- Trouvez le cran de sûreté sur le côté gauche de l'arme derrière la détente.
- Poussez le cran vers le haut à la position « SEMI » – Cela vous permettra d'armer la mitrailleuse.
- Armez la mitrailleuse en tirant la culasse vers l'arrière.

3. Comment installer les piles*

- Le Pulse M74DP est alimenté par 4 piles AA (non incluses).
- Pour installer les piles, repérez le couvercle de piles à la base de la crosse.
- Glissez le verrou du couvercle vers l'arrière et ouvrez le couvercle en le tirant.
- Insérez les 4 piles AA tel qu'illustré (fig. 3).
- Abaissez le couvercle de piles et glissez le couvercle à sa position initiale.

4. Comment charger et décharger les balles BB en plastique

MISE EN GARDE : N'utilisez que des balles BB en plastique de 6 mm dans cette arme airsoft. L'utilisation de toute autre munition peut causer des blessures corporelles ou endommager votre arme.

4.1 Pour charger les balles BB en plastique

NE PAS réutiliser les balles BB en plastique parce qu'elles pourraient endommager votre arme airsoft.

- Assurez-vous que la sûreté de l'arme airsoft est enclenchée (étape 2.1) et que l'arme pointe vers un ENDROIT SÛR.
- Pointez l'arme airsoft vers un ENDROIT SÛR.
- Glissez la fenêtre du chargeur-trémie vers l'avant (fig. 4).
- Insérez jusqu'à 250 balles BB en plastique de 6mm, en secouant l'arme légèrement pour aider la descente des balles BB dans la chambre.
- Refermez la fenêtre du chargeur-trémie.

REMARQUE: VOUS DEVEZ VOUS ASSURER QUE LA FENÊTRE ENTRE LE MAGASIN ET L'ARME EST OUVERTE POUR LE PASSAGE DES BALLES BB

MISE EN GARDE : Même si l'arme airsoft ne tire plus de balles BB et/ou le chargeur-trémie a été retiré, ne prenez pas pour acquis qu'aucune balle BB ne se trouve dans le canon. Manipulez toujours l'arme airsoft comme si elle était chargée et avec autant de prudence que vous le feriez pour une arme à feu.

4.2 Pour décharger les balles BB en plastique

Décharger sans tirer

- Assurez-vous que la sûreté de l'arme airsoft est enclenchée (étape 2.1) et que l'arme pointe vers un ENDROIT SÛR.
- Glissez la fenêtre du chargeur-trémie vers l'avant.
- Tournez l'arme airsoft à l'envers.
- Secouez légèrement l'arme jusqu'à ce qu'elle soit vidée de toutes les balles BB en plastique.
- Refermez la fenêtre du chargeur-trémie.

4.3 Décharger en tirant

- Assurez-vous que la sûreté de l'arme airsoft est enclenchée (étape 2.1) et que l'arme pointe vers un ENDROIT SÛR.
- Votre arme airsoft est entièrement automatique. Elle continuera de tirer tant que vous appuierez sur la détente.
- Tout en maintenant le cran de sûreté abaissé, appuyez et maintenez la détente pour un tir continu.
- Tout en maintenant le cran de sûreté à la position « FULL », appuyez sur la détente et maintenez-la enfoncée pour un tir continu jusqu'à ce qu'il n'y ait plus de balles BB à tirer.

MISE EN GARDE : Même si l'arme airsoft ne tire plus de balles BB et/ou le chargeur-trémie a été retiré, ne prenez pas pour acquis qu'aucune balle BB ne se trouve dans le canon. Manipulez toujours l'arme airsoft comme si elle était chargée et avec autant de prudence que vous le feriez pour une arme à feu.

5. Comment viser et tirer en toute sécurité

- Vous et toutes personnes près de vous devriez toujours porter des lunettes de protection conçues pour les armes airsoft.
- Pointez toujours l'arme airsoft vers un ENDROIT SÛR.
- Ne tirez pas sur des surfaces dures ou sur la surface de l'eau. Les balles BB peuvent rebondir ou ricocher en direction d'une personne ou de quelque chose que vous n'avez pas l'intention d'atteindre.
- NE PAS réutiliser les balles BB en plastique car elles pourraient endommager votre arme airsoft.
- Votre arme airsoft est conçue pour le tir sur cible et peut être utilisée tant à l'intérieur qu'à l'extérieur. Choisissez toujours prudemment l'emplacement de votre cible. PENSEZ à ce que vous pourrez atteindre si vous ratez la cible.
- Votre arme airsoft est entièrement automatique. Elle continuera de tirer tant que vous appuierez sur la détente.
- Tout en maintenant le cran de sûreté abaissé, appuyez et maintenez la détente pour un tir continu.
- Lorsque vous êtes sûr de votre cible et du dispositif d'arrêt, et qu'il n'y a rien dans l'entourage de la cible, chargez l'arme airsoft tel qu'indiqué aux étapes 3 et 4. Dégagez la sûreté (étape 2.1), visiez et appuyez sur la détente pour faire feu.
- Remarque : Le cran sûreté doit être abaissé en direction du « F » et doit rester dans cette position pour que l'arme airsoft puisse tirer.

6. Comment entretenir votre arme airsoft

- NE PAS MODIFIER OU CHANGER VOTRE ARME AIRSOFT. Toute tentative de modification de votre arme airsoft, de quelque manière que ce soit à l'encontre de ce guide d'utilisation, peut rendre son utilisation dangereuse, causer des blessures graves, et

entraînera la nullité de la garantie.

- Si vous échappez votre arme airsoft, vérifiez si elle fonctionne bien avant de l'utiliser à nouveau. Si quelque chose vous semble différent, comme une détente plus courte ou plus faible, il pourrait s'agir de pièces usées ou brisées. Appelez le Service à la clientèle Crosman pour une assistance avant d'utiliser à nouveau votre arme airsoft.
- Secouez la carabine de temps en temps pour assurer l'alimentation continue du magasin.
- Changez les piles si le cycle de tir devient lent.

6.1 Pour dégager une balle BB coincée

Ne regardez jamais par l'extrémité du canon pour voir si un projectile coincé a été dégagé.

- Assurez-vous le cran de sûreté est enclenché et que la carabine pointe vers un ENDROIT SÛR.
- Insérez le bout pointu de la baguette de nettoyage dans le canon, en le dirigeant dans l'angle de la culasse (au point d'insertion du chargeur).
- PRUDEMMENT et lentement, exercez une pression jusqu'à ce que vous poussiez la balle BB hors de la culasse.

6.2 Comment nettoyer le canon de l'arme airsoft :

- Vaporiser de l'huile Crosman Nitro Lubricant sur un tampon
- Placer le tampon sur une baguette et l'insérer dans le canon pour le nettoyer
- Nettoyer le canon 3 à 4 fois
- Répéter la procédure de nettoyage avec un tampon sec
- Le canon sera propre lorsque le tampon sec ressortira propre après avoir nettoyé le canon

7. Réviser les règles de sécurité

- Ne pointez jamais l'arme airsoft vers quelqu'un. Ne pointez jamais l'arme airsoft vers quelque chose que vous n'avez pas l'intention d'atteindre.
- Manipulez toujours l'arme airsoft comme si elle était chargée et avec autant de prudence que vous le feriez pour une arme à feu.
- Visiez toujours vers un ENDROIT SÛR. Gardez toujours la bouche de l'arme airsoft pointée vers un ENDROIT SÛR.
- Laissez toujours le cran de sûreté enclenché jusqu'à ce que vous soyez prêt à tirer vers un ENDROIT SÛR.
- Vérifiez toujours si le cran de sûreté de l'arme airsoft est enclenché et si elle est déchargée lorsque vous la recevez d'une autre personne ou la récupérez d'un entreposage.
- Ne placez jamais le doigt sur la détente ou sur le pontet tant que vous n'êtes pas prêt à tirer.
- Vous et toutes personnes près de vous devriez toujours porter des lunettes de protection.
- Portez toujours des lunettes de protection conçues pour les armes airsoft, par-dessus vos lunettes régulières.
- N'utilisez que des balles en plastique BB de 6 mm.
- NE PAS réutiliser les balles BB en plastique car elles peuvent endommager votre arme airsoft.
- Ne tirez pas sur des surfaces dures ou sur la surface de l'eau. Les balles BB peuvent rebondir ou ricocher en direction d'une personne ou de quelque chose que vous n'avez pas l'intention d'atteindre.
- Remplacez l'écran pare-balles si la surface est usée. Placez l'écran pare-balles dans un endroit où la sécurité est assurée au cas où le dispositif d'arrêt ferait défaut.
- Votre écran pare-balles doit être vérifié après chaque utilisation pour déceler les signes d'usure. Tous les dispositifs d'arrêt s'usent et deviennent défectueux avec le temps. Remplacez l'écran pare-balles si la surface est usée ou endommagée, ou s'il se produit un ricochet.
- Ne tentez pas de démonter ou de modifier votre arme airsoft.
- NE FAITES AUCUNE MODIFICATION OU CHANGEMENT À VOTRE ARME AIRSOFT. Toute tentative de modification de votre arme airsoft de quelque manière que ce soit peut rendre son utilisation dangereuse, causer des blessures graves ou la mort, et entraînera la nullité de la garantie
- L'utilisation d'un centre de réparation non agréé ou une modification de la fonction de votre arme airsoft, de quelque manière que ce soit, peut être dangereuse et annulera votre garantie.
- Avant d'entreposer pas votre arme airsoft, assurez-vous qu'elle est déchargée et que toutes les balles BB en plastique ont été déchargées de l'arme airsoft.

CARACTÉRISTIQUES

Mécanisme/Action	Électronique ou à ressort	Longueur Totale	11,75 po (29,85 cm)
Calibre/Munitions	balles BB en plastique de 6mm	Canon	Lisse
Réserve	Jusqu'à 250 balles BB de 6mm	Sûreté	Cran
Poids	12 on (0,37 kg)	Vitesse	Jusqu'à 150 pi/s (45,72 m/s)

RENDEMENT: Plusieurs facteurs peuvent influencer la vitesse, notamment la marque et le type de projectile, et l'état du canon.

NE PAS RETOURNER CE PRODUIT AU MAGASIN

Nos représentants du service à la clientèle se feront un plaisir de vous aider. Vous pouvez obtenir des réponses aux questions fréquemment posées en visitant www.crosman.com ou en communiquant directement avec nous au 1-800-7AIRGUN (1-800-724-7486)

SERVICE À LA CLIENTÈLE

Si votre arme airsoft ne fonctionne pas, nous vous recommandons d'appeler le Service à la clientèle Crosman au 1-800-724-7486 ou 585-657-6161. (Les clients à l'international doivent communiquer avec leur distributeur). N'ESSAYEZ PAS DE LA DÉMONTER. Si vous la désassemblez, vous ne pourrez probablement pas la remonter correctement. Crosman n'assume aucunement les charges de la garantie en de telles circonstances.

Pour un rendement optimal, n'utilisez que des munitions Crosman. L'utilisation de munitions autres que de marques Crosman peut causer un mauvais fonctionnement de votre arme et rendre votre garantie nulle.

GARANTIE LIMITÉE DE 30 JOURS

Ce produit, vendu au détail, est garanti contre tout défaut de matériaux et de main-d'oeuvre pour une période de 30 jours à compter de la date d'achat au détail. Cette garantie est transférable.

CE QUI EST COUVERT

Les pièces de remplacement et la main-d'oeuvre. Les frais de transport pour le retour au consommateur du produit réparé.

CE QUI N'EST PAS COUVERT

Les frais d'envoi d'un produit à Crosman. Les dommages causés par un usage abusif ou une négligence dans l'entretien normal du produit (voir étape 5). Toute autre dépense engagée. LES DOMMAGES INDIRECTS, LES DOMMAGES OU FRAIS ACCESSOIRES, Y COMPRIS LES DOMMAGES MATÉRIELS. CERTAINS TERRITOIRES NE PERMETTENT PAS L'EXCLUSION OU LA LIMITATION DES DOMMAGES ACCESSOIRES OU INDIRECTS. PAR CONSÉQUENT, LA CLAUSE LIMITATIVE OU EXCLUSIVE CITÉE CI-DESSUS POURRAIT NE PAS S'APPLIQUER DANS VOTRE CAS.

RÉCLAMATIONS AU TITRE DE LA GARANTIE

Clients aux États-Unis: Annexe au produit votre nom, adresse et numéro de téléphone, une description du problème, et une copie de la facture. Emballez et retournez à Crosman Corporation, Rts. 5&20, E. Bloomfield, NY 14443.

Clients à l'international: Veuillez retourner le produit au distributeur le plus près de chez vous. Si vous n'en connaissez aucun, appelez au 585-657-6161 et demandez une assistance auprès de notre Service international.

GARANTIES TACITES

TOUTES GARANTIES TACITES, Y COMPRIS LES GARANTIES TACITES DE QUALITÉ MARCHANDE ET DE CONVENANCE À UN USAGE PARTICULIER, SONT LIMITÉES À UNE DURÉE DE 30 JOURS À COMPTER DE LA DATE D'ACHAT AU DÉTAIL. CERTAINS TERRITOIRES NE PERMETTENT PAS LES CLAUSES LIMITATIVES SUR LA DURÉE D'UNE GARANTIE TACITE. PAR CONSÉQUENT, LA LIMITE DE GARANTIE CITÉE CI-DESSUS POURRAIT NE PAS S'APPLIQUER DANS VOTRE CAS.

Si une disposition de cette garantie est interdite en vertu d'une loi fédérale, provinciale ou municipale, sur laquelle la disposition ne peut prévaloir, cette dernière ne serait pas applicable. Cette garantie vous confère certains droits reconnus par la loi. Vous pouvez également détenir d'autres droits qui varient d'un territoire à l'autre.

CROSMAN est une marque déposée de Crosman Corporation aux États-Unis.